

22 ottobre 2009

**TOSHIBA EUROPE GmbH - Sede Secondaria in Italia**

**Avviso relativo al programma di sostituzione volontario  
del pacchetto batteria per utilizzatori di lettore DVD portatile Toshiba,  
SD-P120DT(formato digitale) e SD-P120AT(formato analogico)**

Toshiba sta effettuando un programma di sostituzione volontario a livello mondiale dei pacchetti batteria contenuti nei lettori DVD portatili Toshiba, modello SD-P120DT (formato digitale) e modello SD-P120AT (formato analogico).

Toshiba ritiene che nel peggiore dei casi è possibile che il pacchetto batteria possa incendiarsi e provocare fiamme quando completamente carico. Sebbene non siano stati riportati casi di lesioni, Toshiba sta effettuando per precauzione un programma volontario di sostituzione a livello mondiale dei pacchetti batteria soggetti a questo problema.

Ci scusiamo per qualsiasi inconveniente e problema che questo potrà causare. Vi ringraziamo in anticipo per la vostra collaborazione.

**1. Prodotti interessati**

Il programma di sostituzione volontario Toshiba riguarda i pacchetti batteria contenuti nei lettori DVD portatili Toshiba, modello SD-P120DT (formato digitale) e modello SD-P120AT (formato analogico).

**2. Fasi per la sostituzione del pacchetto batteria**

Per ottenere la sostituzione gratuita, contattare Toshiba telefonicamente ai numeri riportati di seguito. Verrà comunicato come restituire il pacchetto batteria ed ottenere la sostituzione gratuita.

Il problema riguarda esclusivamente i pacchetti batteria. Il programma di sostituzione riguarda pertanto esclusivamente il pacchetto batteria e non il

lettore DVD.

Il pacchetto batteria sostitutivo verrà inviato non appena disponibile. Toshiba vi prega di avere pazienza mentre provvede a procurare ed inviare tali pacchetti sostitutivi.

### 3. Come sostituire la batteria

- a. Spegnere l'interruttore collocato sul lato destro del lettore DVD. (Accertarsi che anche l'adattatore di corrente sia scollegato dal lettore.)
- b. Capovolgere il lettore DVD e montare il supporto.
- c. Rimuovere il pacchetto batteria e sganciare il blocco (Lock switch).

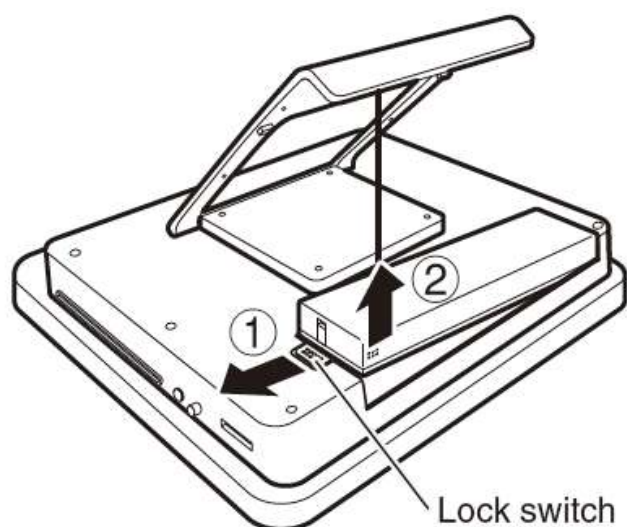

### 4. Richiesta per i proprietari del lettore DVD interessato dalla presente notifica (per questioni di sicurezza)

Rimuovere immediatamente il pacchetto batteria dal lettore DVD portatile e non utilizzare più il pacchetto batteria fino a quando si riceve il nuovo pacchetto batteria. Utilizzare solo l'adattatore di corrente per il lettore DVD portatile fino a quando si riceve la nuova batteria.

### 5. Informazioni di contatto per i clienti

**Telefono:**

**039 60991**

Orario di funzionamento del numero: dalle 8.30 alle 12.30 e dalle 13.30 alle 17.30 (escluso sabato, domenica e feste nazionali)

## **6. Trattamento dei dati personali**

Nome, indirizzo, numeri di telefono e altri dati privati del cliente messi a disposizione del centro assistenza clienti Toshiba verranno utilizzati esclusivamente allo scopo di sostituire il pacchetto batteria e verranno trattati confidenzialmente in conformità alla normativa sulla tutela dei dati e al programma di protezione della privacy dell'azienda. Toshiba e altre aziende coinvolte nel programma di sostituzione della batteria potrebbero condividere tali informazioni, ma applicando rigorosamente lo stesso livello riservatezza.